

Zo meet ik mijn zeilen!

Deze brochure wordt u
aangeboden door:



Scheveningen, 28 januari 2009

Beste zeilliefhebber,

Eind 2008 zochten wij voor onze boten naar uitstekende zeilen voor een betaalbare prijs.

Uiteindelijk kwamen wij via een tip van één van onze cursisten in contact met Qsails. Vanuit Turkije leverden zij onder een andere label al vele jaren in Nederland met vele tevreden klanten.

Aangezien Qsails vanaf 2009 onder eigen label de Nederlandse markt op wil, hebben zij ons gevraagd om haar support-agent te worden. Omdat wij vierkant achter de kwaliteit van haar producten en service staan doen we dat dan ook met veel genoegen.

Als support agent staan wij klaar voor vragen, advies en indien nodig helpen wij graag wanneer dat kan.

In dit kader hebben wij deze brochure samengesteld zodat het opmeten van uw zeilen een fluitje van een cent wordt en u precies weet wat u gaat bestellen. Ontdek hoe leuk en leerzaam het is om zelf uw zeilen te meten.

Het eerste deel van de brochure beschrijft het meten van het grootzeil en daarna volgt de genua. Er zijn aparte *formulieren* beschikbaar om alle gegevens weer te geven en op te sturen. Vraag er naar als u ze nog niet heeft.

Ik wens u veel plezier met uw Qsails aankoop en het meten van uw zeilen. Heeft u onverhoopt vragen, belt u mij dan gerust.

Met vriendelijke groet,
NLSailing

Erick Veldhuis
+31 6 25 190120



“Ook wij gebruiken zeilen van Qsails en bevelen deze van harte aan!”

Erick Veldhuis

Aan de slag

Spullen die u nodig heeft:



Meetband: Handig zijn de meetbanden met een haakje er aan die u gemakkelijk in een val kunt haken. Handig is om de band met tape, touwtje of tierap even te zekeren.



Schuifmaat: Hiermee meet u inwendige en uitwendige maten van de mast en de giek. Let op: u leest af bij de -0-. Meeste schuifmaten hebben een zgn. "nonius" waarmee zeer nauwkeurig kan worden gemeten. Kijk op Wikipedia onder schuifmaat om te wethoe de nonius werkt.



Ductape: Handig om tijdelijk even iets goed vast te plakken. Laat zich gemakkelijk in alle richtingen afscheuren. Aanbevolen wordt om deze tape nergens lang op te laten zitten i.v.m. lastige lijmresten.



Lijn: Handig om vallen die u omhoog hijst met de meetband weer naar beneden te krijgen mocht deze onverhoopt losschieten of te vast komen te zitten om met het meetlint naar beneden te trekken.



Potlood, gum en papier: om alles te noteren.



Een exemplaar van de Brochure "Zo meet ik mijn zeilen". Hierin vind u tips, uitleg en de ruimte om bepaalde gegevens gestructureerd vast te leggen. Eenmaal weer thuis kunt u de maten in de Brochure weer overnemen op de meetformulieren.

Door zelf meten



Geld besparen

Met deze brochure in de hand kunt u zonder zeilmaker alle belangrijke maten van uw schip en zeil zelf meten. Geen vaag gedoe maar alles helder en duidelijk gemaakt in illustraties en toelichtingen.

Nadat u alle gegevens in deze brochure heeft genoteerd, neemt u alles over op de bijbehorende opgave formulieren die u naar Qsails kunt faxen (+902323281712) of emailen (qsails@qsails.com).

Beschikt u niet over deze formulieren laat ons dan graag weten.



Grootzeil

Voor het opnemen van de maten voor het grootzeil plaatst u de giek zoals u wenst wanneer het zeil erop staat. Standaard staat de giek horizontaal. Naar beneden hangende “droopy” gieken zijn inmiddels op hun retour.

TIP: maak een extra lijn of een andere val (die u rond laat lopen) vast aan de val die u omhoog trekt zodat u de val te allen tijde weer naar beneden kunt halen.

1. Grootzeil – P en E maten

Op basis van de EP maten kan de zeilmaker u een betrouwbare offerte verstrekken voor een grootzeil. Deze maten zijn vaak vastgesteld per type of per klasse. Kijk daarom ook bij uw bootdocumentatie. *TIP: maak een extra lijn aan de val vast zodat u deze altijd weer naar beneden kunt halen.*

“P”: Hijs een meetband aan een val omhoog tot de zwarte tape en lees de maat af ter hoogte van de bovenkant van de giek:
“P” _____ cm

“E”: Meet de afstand van de achterkant van de mast tot (de voorkant van) het zwarte tape. Wanneer er geen tape is meet u tot de shackle van de onderlijkstrekker (= outhaul) in zijn uiterste stand.
“E” _____ cm

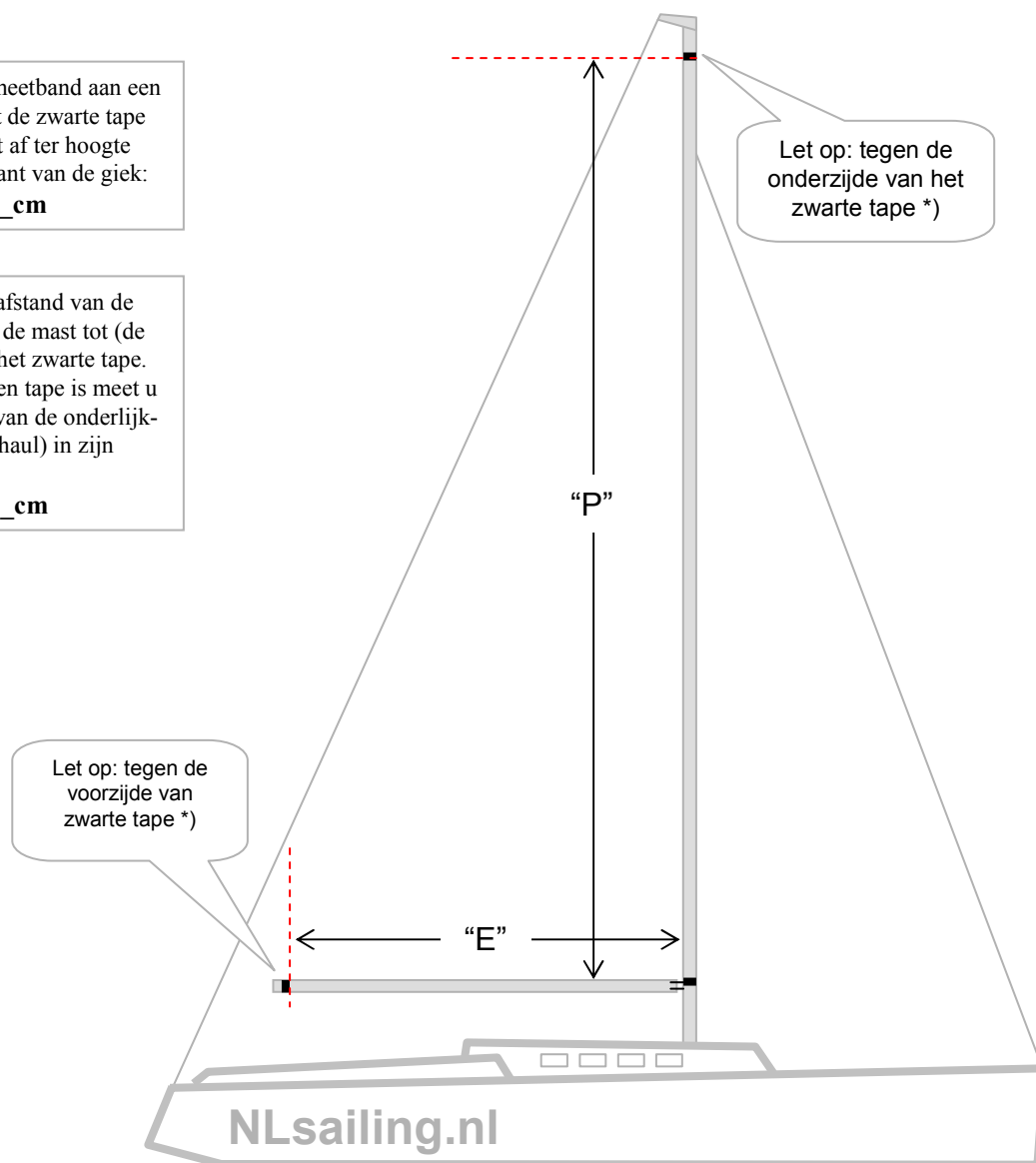

*) Wanneer geen tape aanwezig is wordt de binnenkant van de sluiting gemeten in de uiterste stand van de val en outhaul.

Meedoen aan lange afstand zeilwedstrijden? Sinds 2003 heeft de ISAF de regels aangescherpt voor lange afstandwedstrijden op zee. Bij wedstrijden die onder categorie 2 van de bijzondere bepalingen worden gevaren vereisen van de bemanning dat zij een Offshore Personal Survival Training hebben gevolgd. Zeezeilschool Scheveningen geeft als enige in Nederland de OPST waarvoor u een certificaat ontvangt dat vijf jaar geldig is. Meer informatie www.zeezeilschool.nl of bel 070 3514858.

2. Grootzeil – Maximum maten

Een van de belangrijkste maten zijn de maximale maten voor het voor- onder en achterlijk. Wanneer de zwarte tape niet aanwezig is kunt u de val en de onderlijkstrekker voorzichtig tot het einde doortrekken terwijl het meetlint er aan vast zit. Vergeet niet het stukje zeil boven en voorbij de shackle bij de maximale maten op te tellen (waarschijnlijk ca. 1,5 cm).

Bij het achterlijk laat u het meetlint niet verder omhoog gaan dan tot de zwarte tape, wanneer deze er niet is kunt u doortrekken tot de val niet verder kan.

Standaard staat de giek horizontaal. Wilt u een zogenaamde "droopy" giek die iets naar beneden hangt? Zet de giek in de gewenste positie.

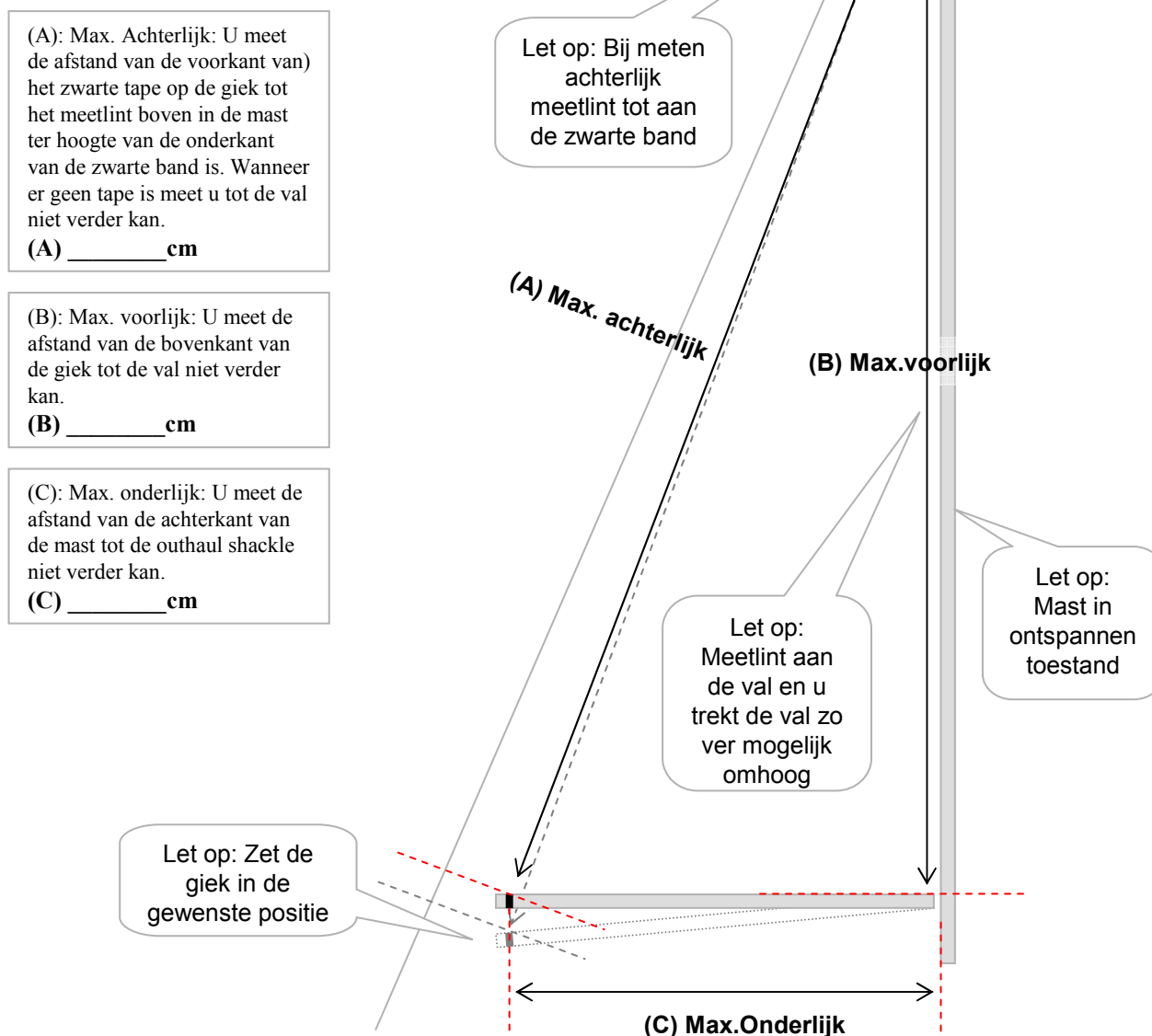

Verruim uw vaargebied en hou tijd over: Laat uw jacht wegbrengen naar uw gewenste vakantiebestemming. NLSailing breng uw jacht graag naar Scandinavië, Zuid Engeland, de Kanaaleilanden of verder... Vakkundige schippers en bemanningsleden staan voor u klaar. Informeer naar onze aanpak, de mogelijkheden vraag vrijblijvend een prijsopgave op NLSailing.nl of bel 070-3317959.

3. Grootzeil – Halshoek maten

De metingen in de halshoek hebben betrekking op de afstand van de halshoek naar de mast en de giek, de afstand van de reefhaak naar de mast en de giek en maten voor de invoer van het zeil in de mast en de giek.

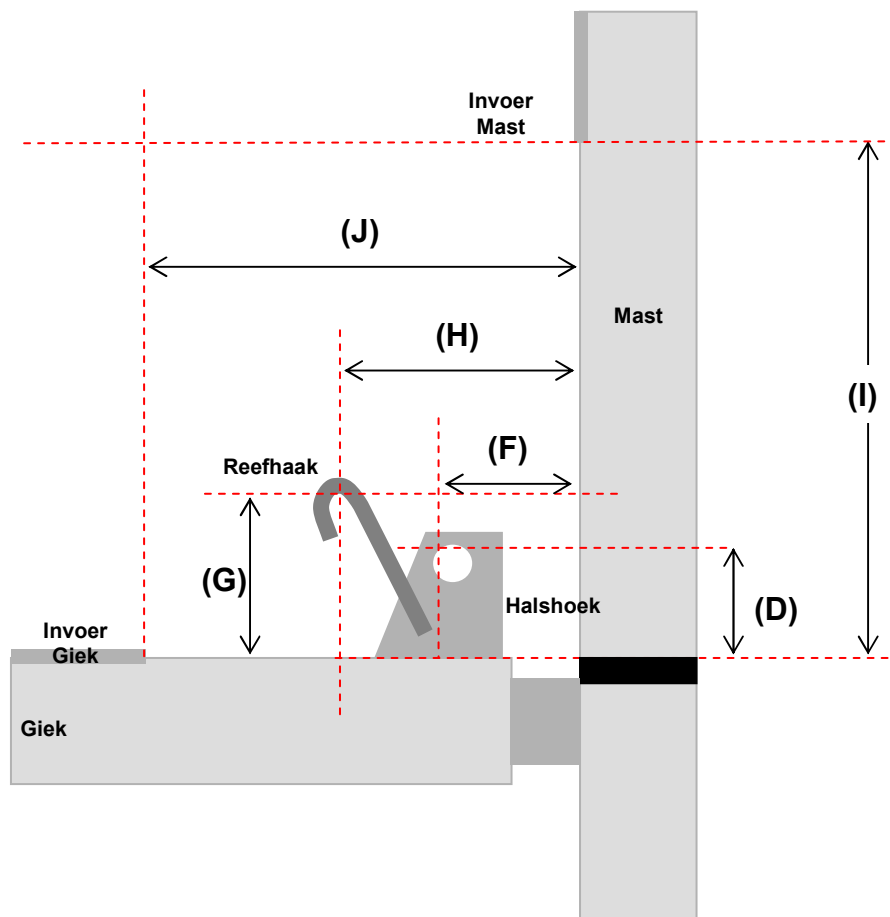

(D): Hoogte van de halshoek bevestiging ten opzichte van de giek: Letop: achterste-hoogste punt!)
(D) _____ cm

(G): Hoogte van de reefhaak ten opzichte van de giek:
(G) _____ cm

(I): Hoogte van de giek tot de zeilvoer op de mast.
(I) _____ cm

(F): Afstand van de mast tot de bevestiging van de halshoek. Letop: achterste-hoogste punt!)
(F) _____ cm

(H): Afstand van de mast tot de reefhaak.
(H) _____ cm

(J): Afstand van de mast tot de invoer van het zeil in de giek.
(J) _____ cm

Elke maand een boeiende lezing! Wist u dat Zeezeilschool Scheveningen buiten het vaarseizoen elke maand een verrassende en leerzame lezing verzorgt? We doen ons uiterste best om elke maand boeiende onderwerpen te behandelen en markante sprekers te strikken. Kijk op www.zeezeilschool.nl voor meer informatie of bel 070-3514858.

4. Grootzeil – Masttopdetail

Om de ruimte te bepalen die er is om het zeil uit te bouwen – de *roach*- moet de zeilmaker kunnen bepalen hoeveel ruimte er is onder de achterstag. Op basis van de volgende maten en de ruimte tussen de giek en de achterstag kan de zeilmaker de *roach* vaststellen.

TIP: Deze maten zijn niet cruciaal. Wanneer u niet de mast in wilt om deze maten te meten, kunt u ze ook voorzichtig schatten.

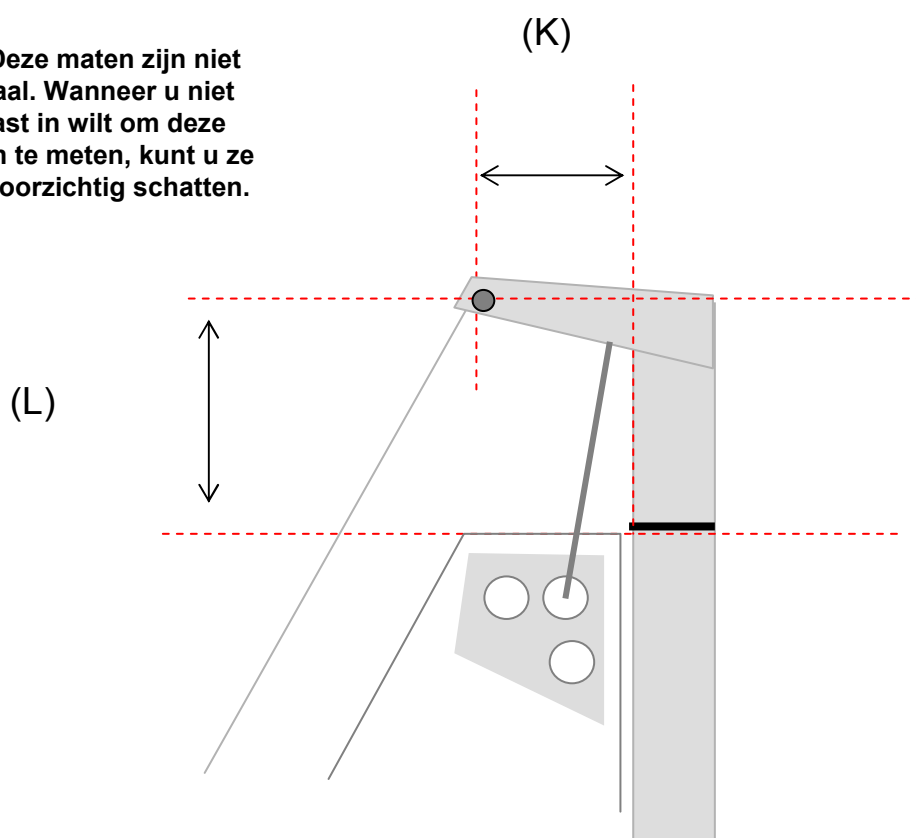

(K): Horizontale-afstand tussen de achterkant van de mast en het aangrijpingspunt van de achterstag.
(K) _____ cm

(L): Verticale afstand tussen de bovenzijde van het zeil en het aangrijpingspunt van de achterstag.
(L) _____ cm

Met de helicopter omhoog? Voor nog geen acht tientjes heeft u een heerlijke dag uit en een onvergetelijk leerzame ervaring op zak. Hoe? Boek via de Zeezeilschool een enerverende Seasurvivalcursus en kijk daarna heel anders aan tegen veiligheid op zee. Leuk om met vrienden te doen voor uw verjaardag. Kijk op www.zeezeilschool.nl voor meer informatie of bel 070 3514858.

5. Grootzeil – reven en cunningham

Om uw zeil minder vermogen te geven wilt u reven in uw zeil hebben. Standaard zijn twee reven. Van belang zijn de reefoogmaten langs het voorlijk. De cunninghamhole is van belang om de plaats van de bolling in uw zeil te variëren zonder daarvoor de grootzeilval te gebruiken. **TIP: Haal door wanneer u geen reven of cunningham wilt hebben.**

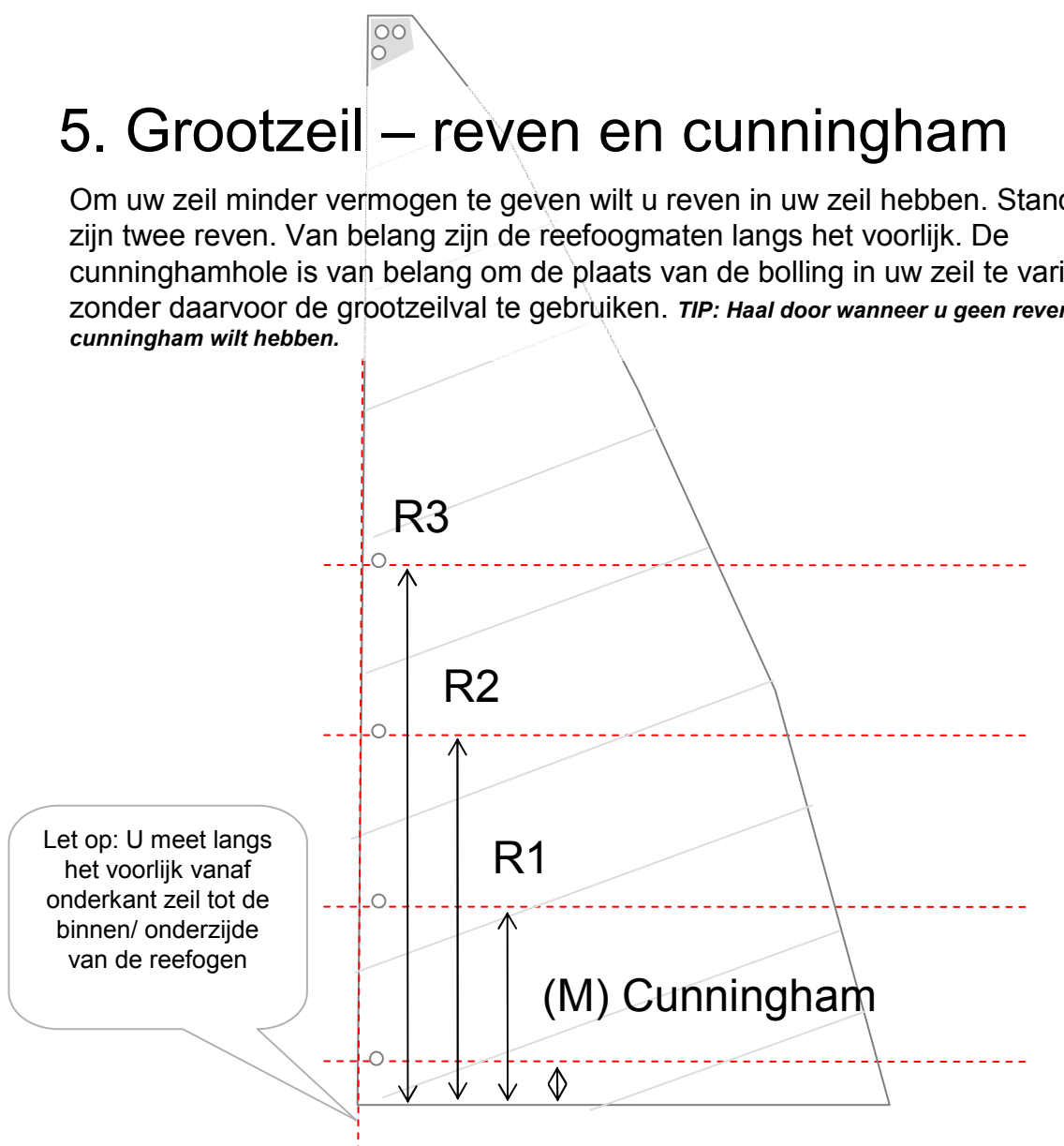

(M): Afstand onderzijde zeil – onder/binnenzijde cunninghamhole. (Haal door als u geen cunningham wilt).
(M) _____ cm

(R1): Afstand onderzijde zeil – onder/binnenzijde 1^e reefoog
(R1) _____ cm

(R2): Afstand onderzijde zeil – onder/binnenzijde 2^e reefoog. (Haal door als u geen 2^e rif wilt).
(R2) _____ cm

(R3): Afstand onderzijde zeil – onder/binnenzijde 3^e reefoog. (Haal door als u geen 3^e rif wilt).
(R3) _____ cm

Wat doet uw cunningham? Met zowel de grootzeilval -aan de bovenzijde- als de cunningham aan de onderkant van het zeil kunt u de voorlijkspanning van een zeil verhogen. Hierdoor verplaats de maximale bolling in een zeil zich naar voren. Dat is nodig als u een stompere aansnijhoek in het zeil wilt - en de boot door "knobbelig water" lastig op één koers te houden is. Veel meer van dit soort wetenswaardigheden leert u op onze wedstrijdclinics. Kijk op zeezeilschool.nl voor meer informatie of bel met 070 3514858.

6. Grootzeil – Onderlijkmaten

Onderlangs de giek hebben we de volgende maten nodig: De horizontale afstand van de giek naar de achterstag. De E-maat en de afstand tot de schildpadblokken op de giek. Schildpadblokken worden gebruikt bij speciale reefsystemen. Niet elke boot beschikt daar over. Bij de schildpadblokken gebruikt u de afstand tot waar de reeflijn de giek verlaat naar boven toe.

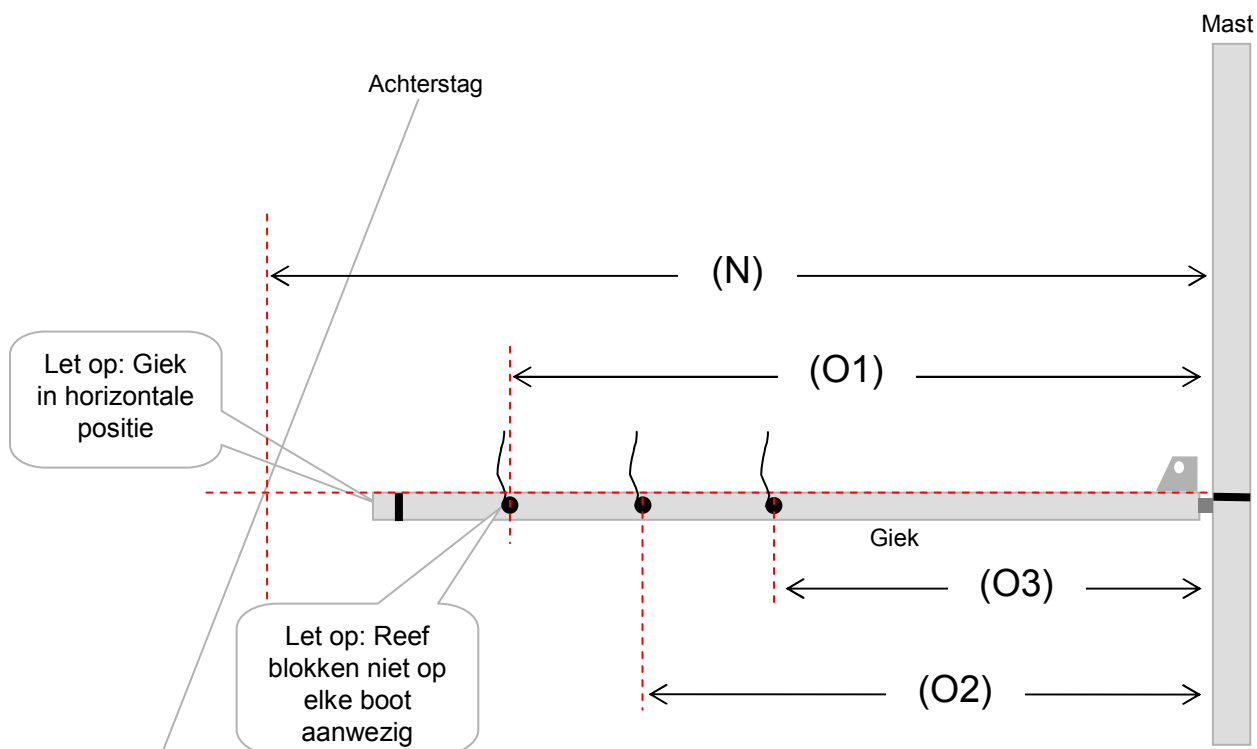

(N): Horizontale afstand achterkant mast tot de achterstag.

(N) _____ cm

(O1): Horizontale afstand achterkant mast tot waar de lijn uit het schildpadblok komt voor het eerste rif. Haal door wanneer niet van toepassing.

(O1) _____ cm

(O2): Horizontale afstand achterkant mast tot waar de lijn uit het schildpadblok komt voor het tweede rif. Haal door wanneer niet van toepassing.

(O2) _____ cm

(O3): Horizontale afstand achterkant mast tot waar de lijn uit het schildpadblok komt voor het derde rif. Haal door wanneer niet van toepassing.

(O3) _____ cm

Laatst nog door iemand voorbij gevaren? U haalt alles uit uw zeilen en tuig? Met de Top-Trainingen van Zeezeilschool Scheveningen kunt u uw zeilkennis verder verruimen. Top-Trainingen richten zich op o.a. zeil en masttrim, Manoeuvreren met een zeiljacht, POB-recovery, zeilen met spinnaker en reisvoorbereiding en planning. Kijk op www.zeezeilschool.nl voor meer informatie of bel 070 3514858.

7. Grootzeil – Mast/giek bevestiging

Voor de bevestiging van het zeil aan de mast en de giek zijn verschillende mogelijkheden beschikbaar. Er zijn een ronde groef, een rechthoekige groef en een uitwendige rail.

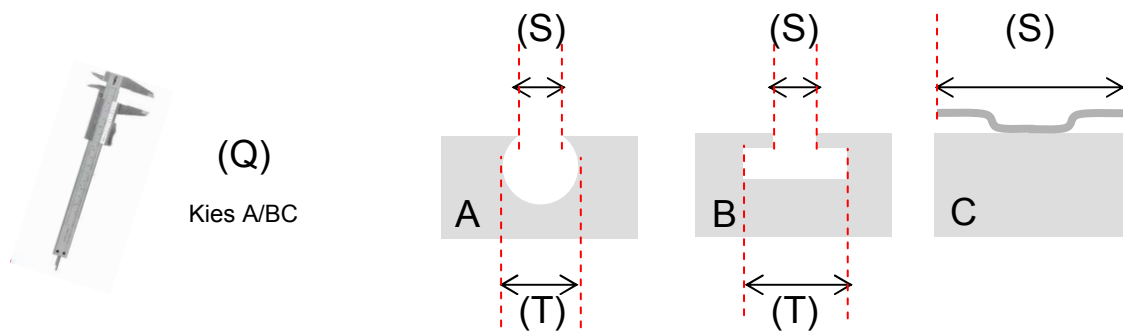

(Q): Geef aan van welk type groef/rail er sprake is
(Q) Type _____

(S): Geef aan wat de uitwendige breedte van de groef is:
(S) _____ mm

(T): Geef aan wat de inwendige breedte van de groef is:
(T) _____ mm

ONDERLIJKSTREKKER KAR/LEUVER

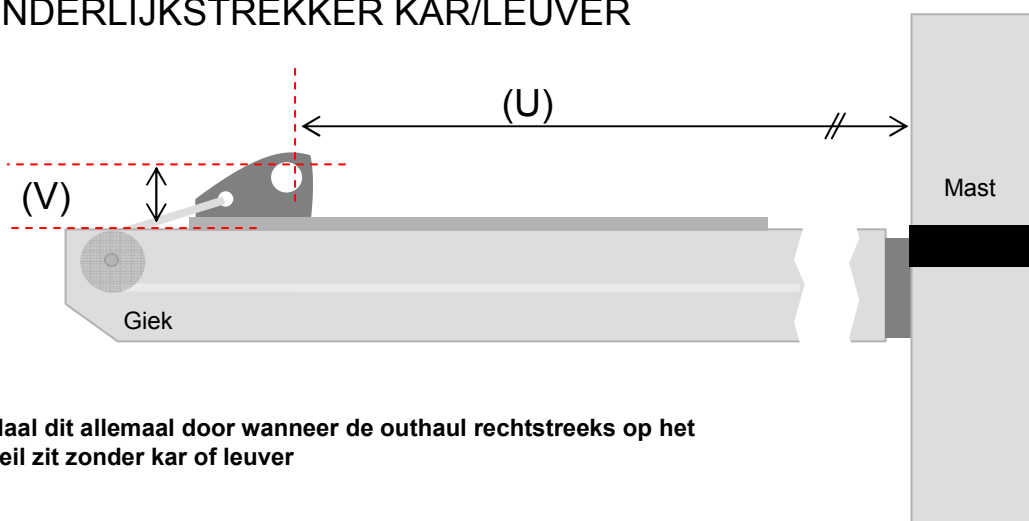

Haal dit allemaal door wanneer de outhaul rechtstreeks op het zeil zit zonder kar of leuver

(U): Afstand tussen de giek en het verste aangrijpingspunt van de kar
(U) _____ cm

(V): Verticale hoogte van de giek tot aangrijpingspunt van de kar
(V) _____ cm

Verantwoord naar de overkant? Met de Mijlenmakers van Zeezeilschool Scheveningen gaat u met ervaren instructeur verantwoord naar de overkant. Reisvoorbereiding, veiligheid, navigatie en zeiltrim komen uitgebreid aan bod. Zo kunt u het een keer meemaken zonder dat u eindverantwoordelijkheid draagt. Er zijn Mijlenmakers naar Londen en Southwold. Kijk op www.zeezeilschool.nl voor meer informatie of bel 070 3514858.

8. Grootzeil – Mastbuiging

De mastbuiging wordt bepaald in ontspannen toestand wanneer de achterstag gevierd is alsmede de eventuele *running*-bakstagen en checkstagen. Men kan een lint of lijn spannen van de top van de mast naar de halshoek. De afstand M kan worden afgelezen en N kan worden geschat 0, 5 of 10 cm.

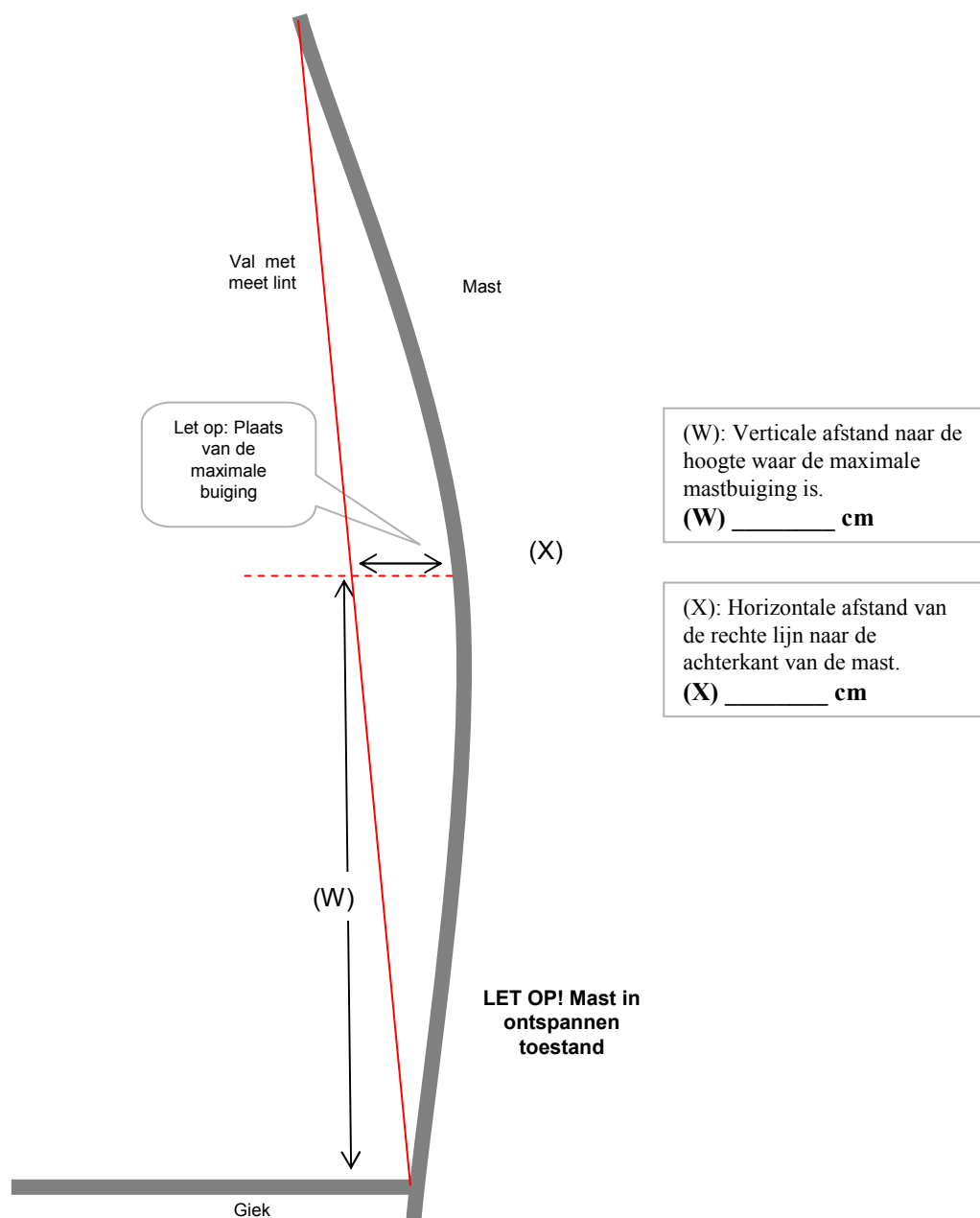

Hoe snel haalt u uw partner weer aan boord? Met de 2 daagse POB Top-training van Zeezeilschool Scheveningen voelt u zich niet meer onzeker of u een "Person Over Board" weer aan boord kunt halen. U raakt bekend met de meest beproefde methode die er is en verkrijgt een groot inzicht in de POB problematiek. Speciaal aanbevolen voor stellen die vaak met hun tweeën varen. Kijk op zeezeilschool.nl voor meer informatie of bel met 070 3514858.

9. Standaard uitvoering grootzeil

Zeilen van Qsails worden standaard met vele extra's uitgerust. Neem deze graag even door en geef aan van welke opties u **GEEN** gebruik wilt maken!

1. Cunninghamhole incl. verstevingpatches
2. Twee reven incl. verstevingpatches, dubbel doek van voor naar achteren, inclusief reefknuttelogen
3. Voorgerekte flutterlijn, opbergzakjes en klemmen (Dyneema © bij racezeil)
4. Twee doorgelatte latten in de top met klitteband bevestiging op het achterlijk en met dubbele leuvers boven en onder de zeillat bij het voorlijk. Verjongde zeillatten bij de racing zeilen.
5. UV bestendige bescherming op de schoothoek bij een rolgrootzeil.
6. Hoeken afgewerkt met versterkingspatches en RVS ringen.
7. Uiteinden van alle versterkingsbanden zijn speciaal afgewerkt met UV bestendig materiaal
8. Twee gewone latten onder met klitteband bevestiging op het achterlijk.
9. Dubbele rijen *triple stitching* (-3 steken per slag)
10. Onderlijk met koord
11. UV bestendig garen
12. UV bestendige polyester banden op de versterkingen
13. Beide zijden dubbele trimlijnen (zgn. Camberstripes)
14. Vier telltales achter de zeillatten op het achterlijk.
15. Zeilzak
16. Servicesetje met o.a. zalingbeschermers (zelf aanbrengen) en extra sliders.

(Y): Geef van de standaard onderdelen aan welke nummers u **NIET** wenst:

(Y) nummers _____

Opmerkingen: _____

(Z): Geef aan hoeveel paar zalingen uw boot heeft:

(Z) aantal paar is: _____

(AA): Globaal zijn er fractioneel en topgetuigde jachten met zijwaarts en achterwaarts geplaatste zalingen. Geef aan welk type tuig uw boot heeft:

(AA) Type tuig: fractioneel / top | Zalingen: zijwaarts /achterwaarts

Zeilen en netwerken? ... Dit jaar begint NLSailing een Business Sailing Competitie waarin teams van bedrijven en organisaties in 6 dagdelen een intensieve zeilcompetitie doorlopen. Sportief zeilen staat voorop en vormt de basis voor een gezellige après-sails en interessante ontmoetingen. De uitslagen worden op internet bijgehouden en de groepen kunnen zich met 4-5 personen inschrijven. Voor meer info kijkt u op www.nlsailing.nl of neemt u contact op met 070 3317959.

10. Gewenste uitvoering grootzeil

Naast de standaard extra's waarover uw grootzeil bij Qsail beschikt zijn er enkele andere beslissingen die u dient te maken

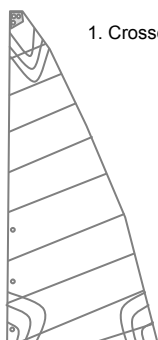

1. Crosscut

Dit is het basis ontwerp. Het is robuust, geeft weinig afval om te maken en is relatief eenvoudig om in elkaar te zetten.

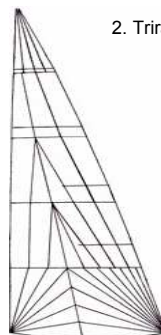

2. Triradial

Het voordeel van het triradial ontwerp is dat de doeken meer in de krachtenrichtingen in het zeil worden neergelegd waardoor de doeken de krachten beter aankunnen en er een lichter doeksoort gebruikt kan worden. Een lichter doeksoort geeft betere zeileigenschappen en is goedkoper. Nadeel is dat bij het uitsnijden van de panelen er meer afval ontstaat waardoor per saldo de doekkosten toch hoger uitvallen.

(AB): Er zijn verschillende soorten ontwerpen voor uw grootzeil. Globaal zijn er 2: (1) crosscut en (2) triradial. Geef aan welk ontwerp u wenst:

(AB) Keuze ontwerp: _____

Overige opties voor het grootzeil

Zeilen van Qsails worden standaard uitgerust met vele extra's. Sommige extra's zijn echter meerprijs. Geef graag aan welke extra's u graag wilt bestellen.

(AC): Geef aan welke overige extra's u op uw zeil wenst te hebben:

(AC) Keuze overige opties:

(stuur benodigde bijlagen naar qsails@qsails.com)

1. Derde rif inclusief versteviging, dubbel doek van voorlijk tot achterlijk en reefknuttelogen.
2. Derde rij triple stitching
3. Alle 4/4 latten doorgelat
4. Reefknuttels in alle reven
5. Mastkarren langs het voorlijk
6. Verjongde zeillatten
7. Smalle panelen bij *crosscut* ontwerp
8. Blokken in het zeil voor de smeerrepen
9. Flutterlijn bedienbaar in de halshoek (loopt dan via de top)
10. Zeilnummer(s)
11. Logo
12. Footshelf
13. Schoothoekblok op een rolgrootzeil
14. Extra grote versterkingstukken
15. _____

Geef eens een Zeezeilkadobon kado? Wist u dat u gemakkelijk en snel iemand een speciale zeezeilervaring kado kunt doen? Via onze website bestelt u eenvoudig een kadobon voor een vriend die jarig is, een partner die beter wil manoeuvreren of een collega die afscheid neemt. Het minimale bedrag is € 50,- en de gelukkige kan dit voor alle cursussen en tochten van de Zeezeilschool gebruiken. Kijk op zeezeilschool.nl voor meer informatie of bel met 070 3514858.

Genua



Een groot deel van de metingen van de genua zijn gericht op de dek layout, de plaats van de genua-rail en de verstaging. U zult wederom weer een meetlint naar boven moeten trekken. U kunt een meetlint in de genua-shackle haken en voor de zekerheid afplakken met tape. Met z'n tweeën gaat een stuk eenvoudiger!

TIP: maak een extra lijn of een andere val (die u rond laat lopen) vast aan de val die u omhoog trekt zodat u de val te allen tijde weer naar beneden kunt halen.

1. Genua – J, I, en LP maten

Op basis van de I en de J maten kan de zeilmaker u een betrouwbare offerte verstrekken voor een genua. Deze maten zijn vaak vastgesteld per type of per klasse. Kijk daarom ook bij uw bootdocumentatie.

“I”: U hijst een meetlint met de genuaval naar boven en meet de afstand vanaf het dek ter hoogte van de mast tot de shackle bij het blok is. (Ook kunt u uw boot of meetgegevens raadplegen). *Neemt de kajuit veel ruimte in waardoor u heel erg naar de zijde moet dan kunt u deze meting ook eerst naar het kajuitdak uitvoeren en dan met bijvoorbeeld een stukje profiel voor de mast langs het restant tussen kajuit en dek opmeten.*

“I” _____ cm

“J”: U meet van de voorzijde van de mast tot aan de achterzijde van de voorstag bij het dek. (Ook kunt u uw boot of meetgegevens raadplegen).

“J” _____ cm

“LP”: Deze maat is zeilspecifiek. Het gaat om de lengte van de loodlijn van het voorlijk naar de schoothoek. Ook kunt u aangeven hoeveel procent (van de “J”-maat) u het zeil wilt hebben.

“LP” _____ cm/ _____ %

(A): Deze maat is zeilspecifiek. Het gaat om de lengte van het blok tot de (gewenste) schoothoek. Meet buiten de verstaging om.

(A) _____ cm

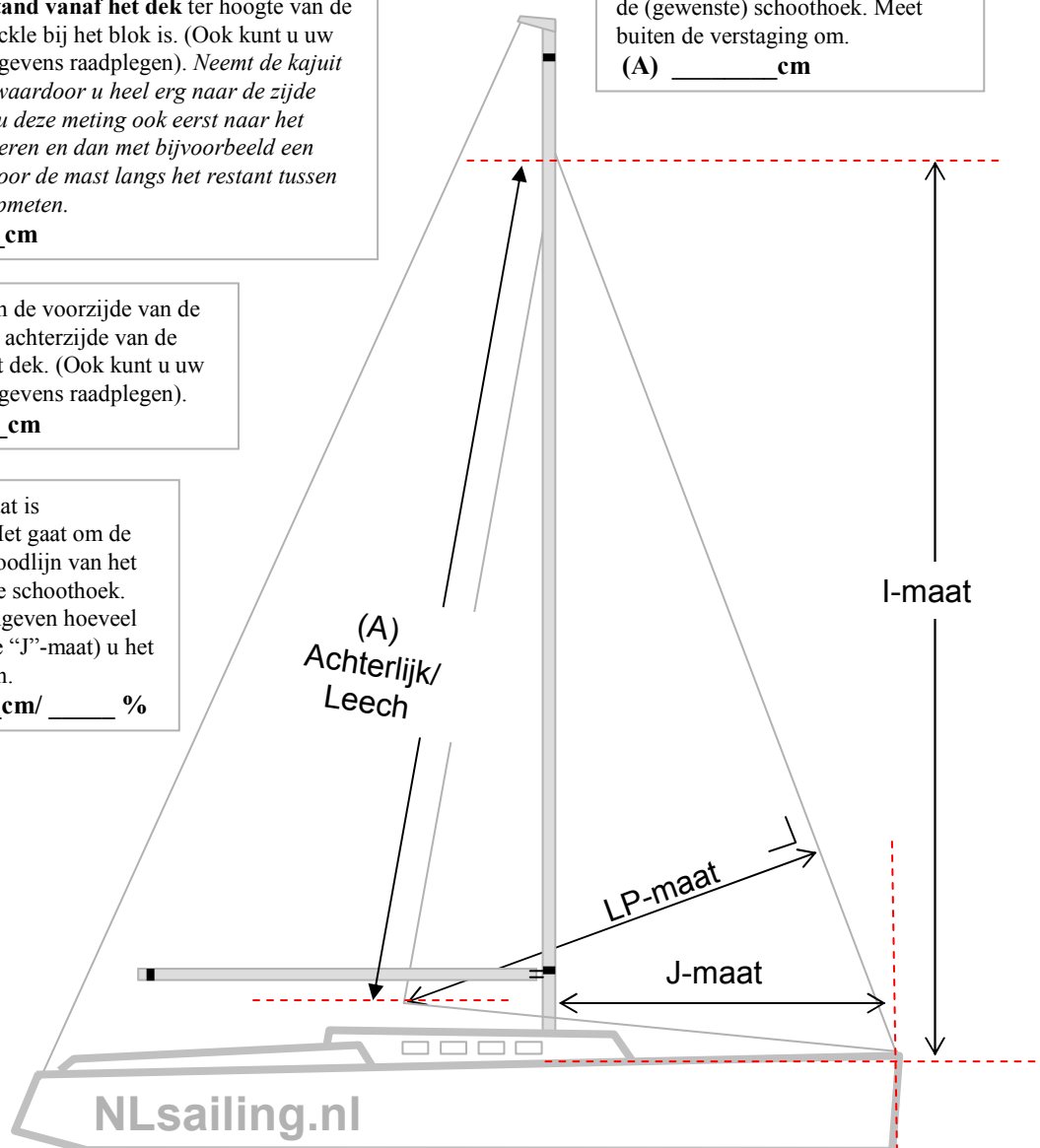

*) Wanneer geen tape aanwezig is wordt de binnenkant van de sluiting gemeten in de uiterste stand van de val en outhaul

Papa, wat is dat zeil met al die kleurtjes...? Velen hebben hem - maar weinigen doen er wat mee. In een tweedaagse toptraining leert u alles over het spinnakeren zodat u dit heerlijke zeil zelf wat vaker zult gaan opzetten. Wij kennen zeilers die zelfs met windkracht 10 de spinnaker (zonder problemen) hadden staan en onvoorstelbare snelheden klockten maar ook voor de mindere die-hards kan het hijsen van de spi het zeilgenot aardig opschroeven. Smaakt het uiteindelijk naar meer dan raden we aan om een wedstrijdclinic te volgen waar veel gespinnakerd wordt. Kijk op www.zeezeilschool.nl voor meer informatie of bel 070 3514858.

4. Genua – Voorstag zonder rolfook

Voor de **genua zonder rolfook** moeten de volgende maten worden verzameld.

Voor een genua mét rolfook gaat u naar de volgende pagina.

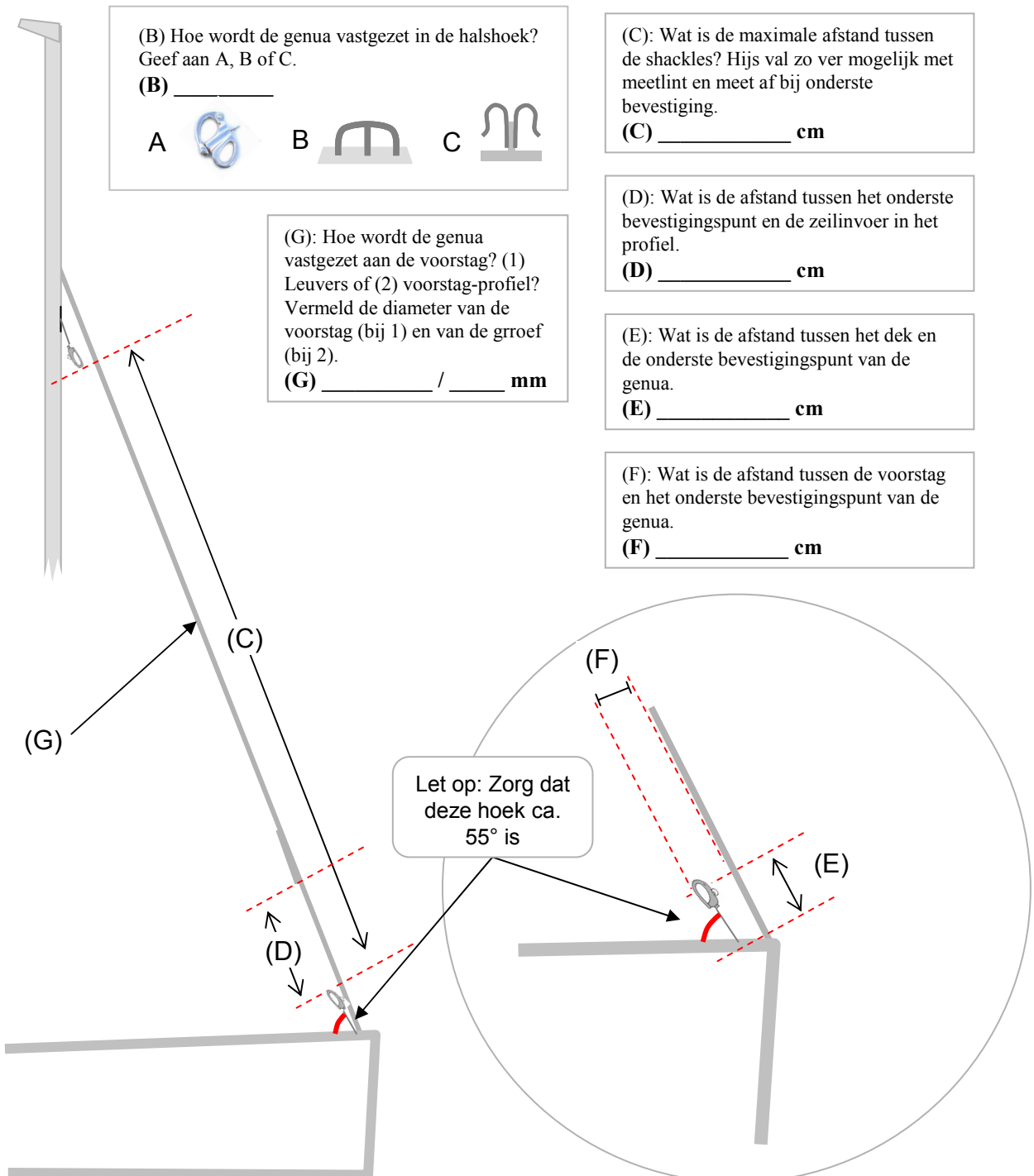

Shit, weer een krasen een partner die niet meer mee wil? Laat het zover niet komen! Wat zou u er van vinden om altijd super relax te kunnen aanleggen? In twee dagen tijd deelt Zeezeilschool Scheveningen al haar geheimen met u als het gaat om manoeuvreren. Niet alleen gaat u de technische wetenswaardigheden beheersen maar ook het communicatieve gedeelte, wat door menigeen over het hoofd wordt gezien. Manoeuvreren met twee vingers in de neus. Meer informatie www.zeezeilschool.nl of bel 070 3514858.

5. Genua – Voorstag met rolfook

Voor de genua met rolfook moeten de volgende maten worden verzameld.

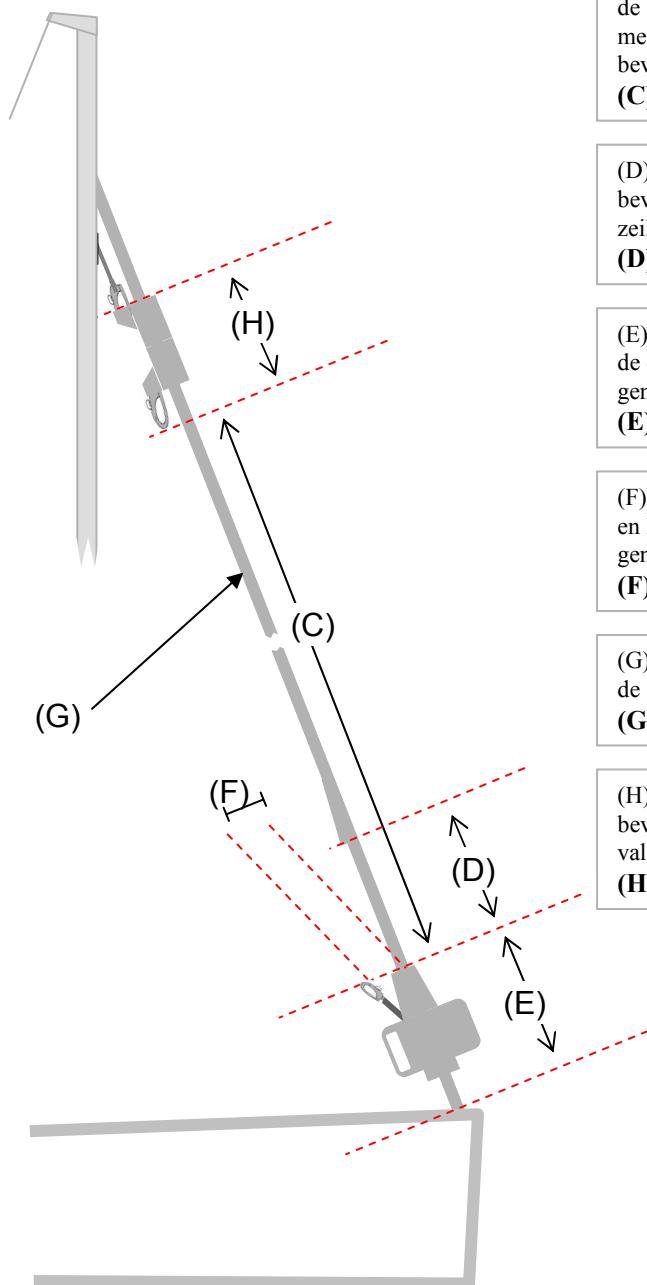

(C): Wat is de maximale afstand tussen de shackles? Hijs val zo ver mogelijk met meetlint en meet af bij onderste bevestiging.

(C) _____ cm

(D): Wat is de afstand tussen het onderste bevestigingspunt van de genua en de zeilinvoer in het profiel.

(D) _____ cm

(E): Wat is de afstand tussen het dek en de onderste bevestigingspunt van de genua.

(E) _____ cm

(F): Wat is de afstand tussen de voorstag en het onderste bevestigingspunt van de genua.

(F) _____ cm

(G): Vermeld de diameter van de groef in de furlex.

(G) _____ mm

(H): Wat is de afstand het bovenste bevestigingspunt van de genua en de valsluiting?

(H) _____ cm

Met rolgenua een stuk gemakkelijker? Vergis u niet – een rolgenua biedt wel meer gemak maar geeft ook wel wat zorgen. Wanneer u bij harde wind de genua wilt inrollen moet u er rekening mee houden dat de genua helemaal zijn vorm verliest. Ofschoon u minder zeil heeft is het wel heel erg scheppend geworden. Bovendien kan het zijn dat de genua in het geheel niet meer is in te rollen omdat de haal lijn geruime tijd te los heeft gestaan en vast is komen te zitten. Sommige mensen hebben een haallijn op een lier gezet omdat hij wat moeilijk in beweging kwam. Niet in de gaten hebbend draaiden ze de gehele trommel kapot. De Zeezeilschool heeft Instructeurs voor training op uw eigen boot. Kijk op www.zeezeilschool.nl voor meer informatie of bel 070 3514858.

6. Genua – Dekgegevens

Voor de genua moeten de volgende dek maten worden verzameld.

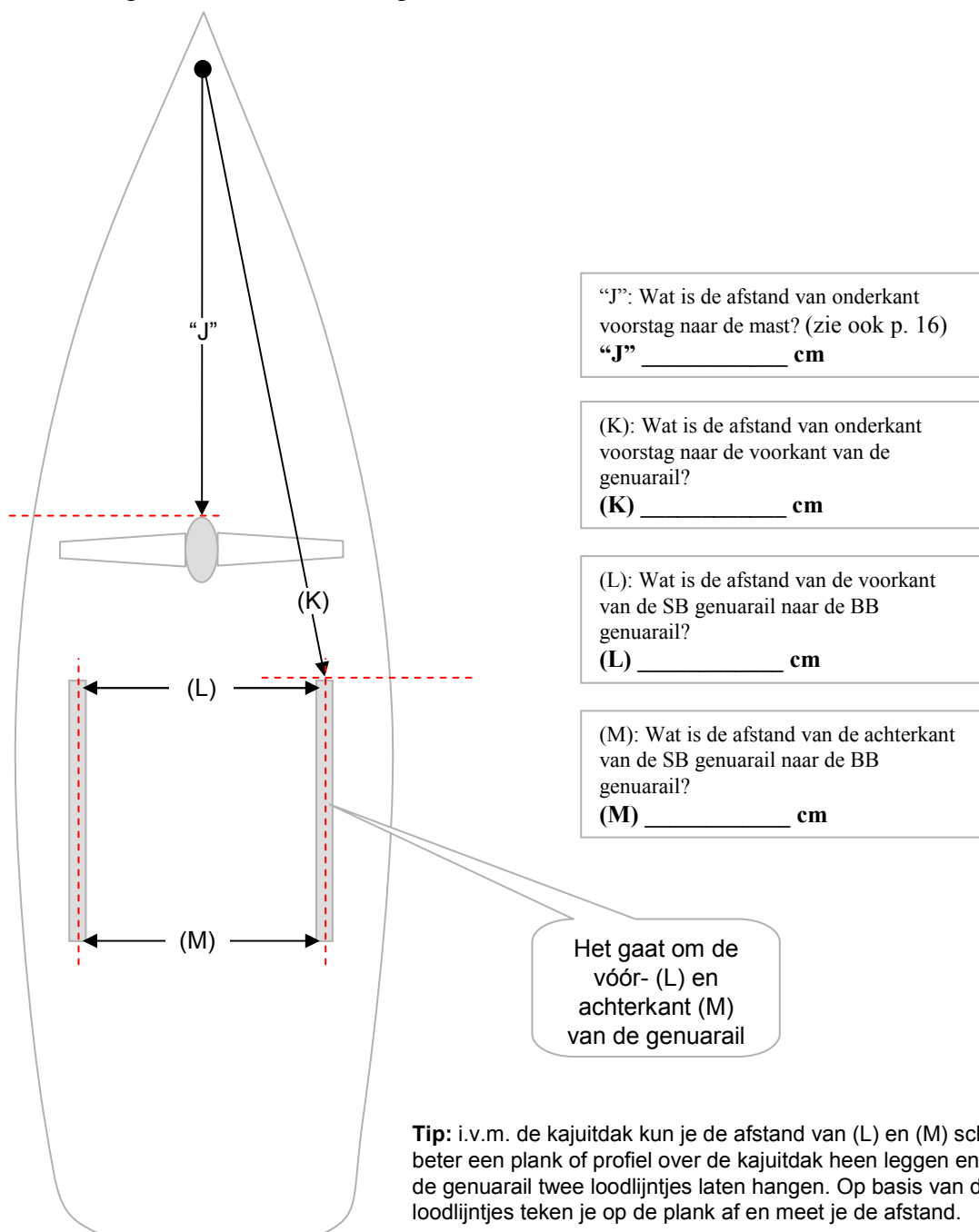

Wat doet ú met het lijooog? Kijk op een mooie dag maar eens naar zeilende jachtjes. Tien tegen één dat veel van deze jachten de genua bovenin hebben klapperen. Waarom? Veel jachten hebben hun lijooog afgesteld om hoog aan de wind te varen. Wanneer ze dan gaan afvallen verzuimen ze (bijna allemaal) om het lijooog wat naar voren te trekken opdat het achterlijk wat meer naar binnen komt. Meeste jachtschippers zien vanuit de stuurstand niet dat de genua zoveel te lijden heeft en verbazen waarom sommige andere boten hun zo voorbij varen. Doe eens mee met een wedstrijdclinic en leer meer van dit soort dingen! Meer informatie www.zeezeilschool.nl of bel 070 3514858.

7. Genua – Dekgegevens

Voor de genua moeten de volgende dekmaten worden verzameld.

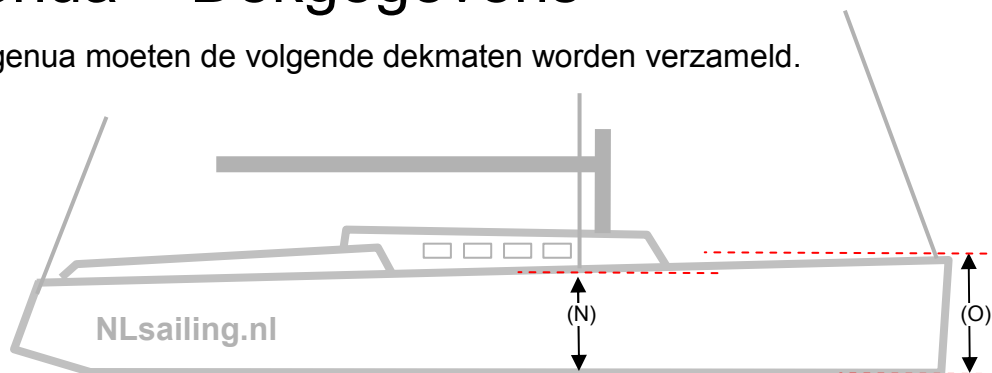

(N): Wat is de hoogte van het vrijboord ter hoogte van het hoofdwant. Meet de afstand naar het water?

(N) _____ cm

(O): Wat is de hoogte van het vrijboord ter hoogte van de voorstag. Meet de afstand naar het water?

(O) _____ cm

Overige opties voor het genua

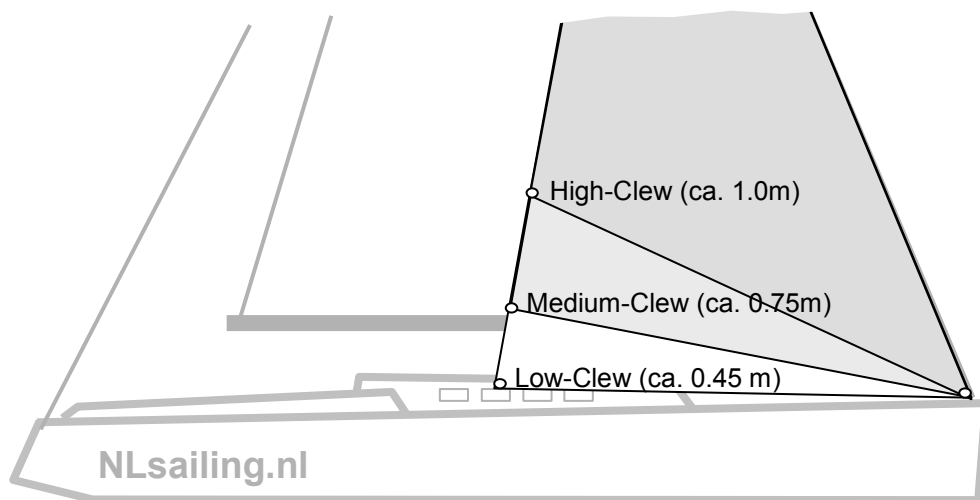

(P): Wat is de hoogte van de schoothoek die u wenst? Geef aan Hoog, Middel of Laag:

(P) _____

Toe aan een nieuwe uitdaging? De kandidaten die meedoen met onze instructeurs-trainingen kunnen met recht zeggen dat ze de commandotraining van het zeezeilen hebben volbracht. Naast dat er zeiltechnische en didactische vaardigheden worden ontwikkeld zijn we ook op zoek naar je grenzen. Wat gebeurt er met je wanneer je al lang op bent en voor een volgende uitdaging staat en vroeg in de ochtend een alternatieve route moet verzinnen naar een volgende bestemming. Na het slagen bij een instructeurstraining bij Zeezeilschool Scheveningen mag je met recht trots zijn op wat je bereikt hebt! Kijk op www.zeezeilschool.nl voor meer informatie of bel 070 3514858.

9. Standaard uitvoering genua

Zeilen van Qsails worden standaard met vele extra's uitgerust. Neem deze graag even door en geef aan van welke opties u **GEEN** gebruik wilt maken!

(e.e.a van toepassing op dacron en laminaat toerzeilen. Niet op race zeilen)

1. Dubbele rijen *triple stitching* (-3 steken per slag)
2. Voorgerekte flutterlijn, opbergzakjes en klemmen
3. Dyneema flutterlijn bij offshore- en racezeil
4. Hoeken afgewerkt met versterkingspatches en RVS ringen.
5. Uiteinden van alle versterkingsbanden zijn speciaal afgewerkt
6. UV bestendig garen
7. UV bestendige banden
8. Bronzen leuvers bij leuver voorzeilen
9. Beide zijden dubbele trimlijnen (zgn. Camberstripes)
10. Telltales aan beide zijden op drie verschillende hoogtes langs het voorlijk.
11. Zeilzak

(Q): Geef van de standaard onderdelen aan welke nummers u **NIET** wenst:

(Q) nummers _____

Opmerkingen: _____

(R): Globaal zijn er fractioneel en topgetuigde jachten met zijwaarts en achterwaarts geplaatste zalingen. Geef aan wat voor type tuig uw boot heeft:

(R) Type tuig: fractioneel / top | Zalingen: zijwaarts /achterwaarts

NLSailing zoekt samenwerking Om haar slagkracht te vergroten zoekt NLSailing booteigenaren om mee samen te werken. Door uw jacht in te brengen in de vloot van NLSailing kunt u zonder lange wachtlijsten meteen gebruik maken van een ligplaats in de haven van Scheveningen. Daarnaast zijn er tal van mogelijkheden om uw bootkosten te verlagen en het beheer van uw boot te optimaliseren. Heeft u interesse om uw jacht in te brengen bel dan graag eens met NLSailing. 070 3317959.

10. Gewenste uitvoering genua

Naast de standaard extra's waarover uw grootzeil bij Qsail beschikt zijn er enkele andere beslissingen die u dient te maken

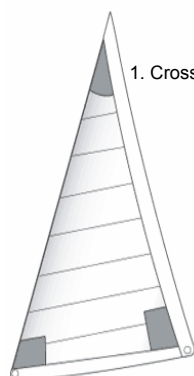

1. Crosscut

Dit is het basis ontwerp. Het is robuust, geeft weinig afval om te maken en is relatief eenvoudig om in elkaar te zetten.

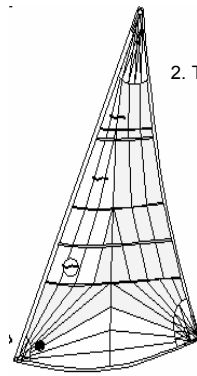

2. Triradial

Het voordeel van het triradial ontwerp is dat de doeken meer in de krachtenrichtingen in het zeil worden neergelegd waardoor de doeken de krachten beter aankunnen en er een lichter doeksoort gebruikt kan worden. Een lichter doeksoort geeft betere zeileigenschappen en is goedkoper. Nadeel is dat bij het uitsnijden van de panelen er meer afval ontstaat waardoor per saldo de doekkosten toch hoger uitvallen.

(S): Er zijn verschillende soorten ontwerpen voor uw grootzeil. Globaal zijn er 2: (1) crosscut en (2) triradial. Geef aan welk ontwerp u wenst:

(S) **Keuze ontwerp:** _____

Overige opties voor het genua

Zeilen van Qsails worden standaard met vele extra's uitgerust. Sommige extra's zijn echter meerprijs. Geef graag aan welke extra's u graag wilt bestellen.

1. Sunbrella UV beschermingsstrook in het onder en achterlijk
2. Voorlijkvulling met het oog op reven.
3. Horizontale zeillatten
4. Verticale zeillatten
5. Zeilnummer(s)
6. Telltale venster
7. Cunningham
8. _____

(T): Geef aan welke overige extra's u op uw zeil wenst te hebben:

(T) **Keuze overige opties:** _____

(stuur benodigde bijlagen naar qsails@qsails.com!)

Daarom kiest u voor Q-sails! Met Q-sails haalt u top-kwaliteit zeilen in huis. In de eerste plaats worden de allerbeste materialen gebruikt. Doeksoorten van top-fabricaat en UV bestendige banden en garens. Daarnaast wordt uw zeil ontworpen met "state of the art" computer software en is er een toegewijd team van zeilmakers die de afwerking tot in de puntjes verzorgt. Q-sails heeft een reputatie dat zij onberispelijke zeilen aflevert. Mocht er hoe dan ook iets niet orde zijn dan lossen we dat gewoon op. Meer informatie: www.qsails.com of bel Qsails-Support 06-25 190120

(Advertentie)



Kijk op www.nlsailing.nl

- Delivery Service
- Yachtcharter
- Business Events
- Business Sail competition
- Rib-rides



Kijk op www.zeezeilschool.nl

- Top-trainingen
- Seasurvival
- CWO Zeezeilschool
- Internationale zeillessen naar Frankrijk, Engeland en Scandinavië
- Intensieve kustnavigatie clinics
- Wedstrijdclinics
- Instructeur opleidingen

Scheveningen
SCHEVENINGEN